

# easyFlexx- Verlegerichtlinien

- Wir empfehlen die Verarbeitung mit Heißluft-Gerät oder Föhn.
- Bei Handbrennern Brennertulpe max. 35-50mm (ohne Randwulst).
- Voranstrich ohne Lösungsmittel verwenden, bzw. mindestens 24 Stunden ablüften lassen. Der Untergrund muß sauber und trocken sein.
- Verarbeitung bei Anschlüssen und Einbindungen: Bahnzuschnitte unterseitig ausreichend erwärmen bis die Fläche glänzt. Mit der Hand verformen und auf den Untergrund aufschweißen.
- Über 300 mm Anschlußhöhe vollflächig verschweißen.
- **Rollen liegend und kühl lagern.**

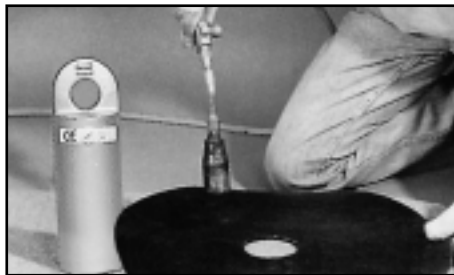

Rückseitig erwärmen



Dehnen und überziehen



Aufschweißen

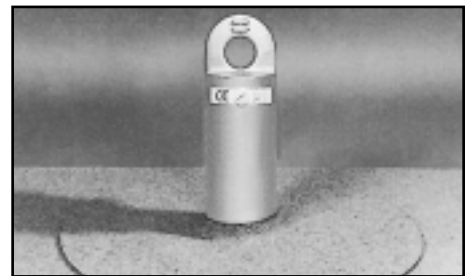

Fertig!

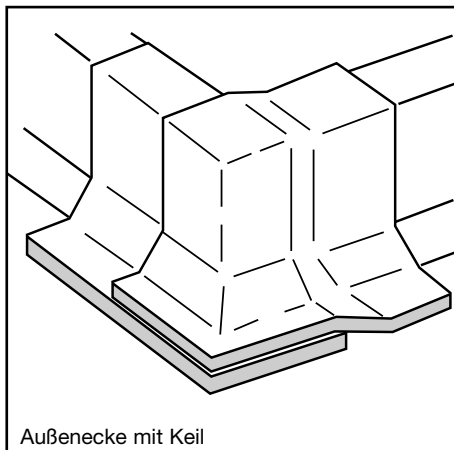

Außenecke mit Keil

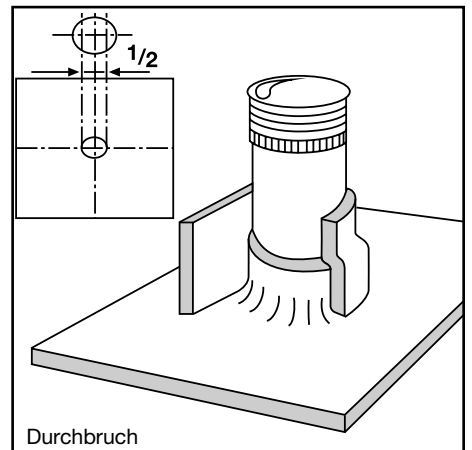

Durchbruch

**DWS POHL**

Dach-, Wand- und Sicherheitssysteme

DWS Pohl GmbH

Werk Düren:

Nickepütz 33

D - 52349 Düren

Tel. 0 24 21 / 96 58 - 0

Fax 0 24 21 / 96 58 - 90

[www.pohl.net.com](http://www.pohl.net.com)

Ein Unternehmen der  
**POHL**-Gruppe

Stand 08/06